

# VERSTELLHINWEISE - TECTUS BÄNDER

## Die Montage

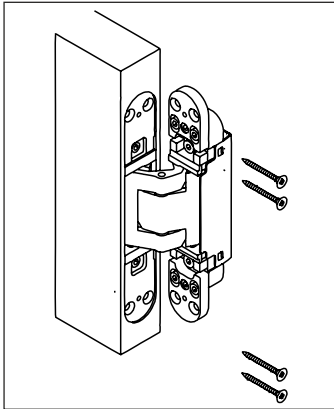

Die Fräsungen vornehmen, Fräser 24 mm Ø, Anlaufing 30 mm Ø, Bandflügelteil (gekennzeichnet mit "Door") mit Holzschrauben 5 mm Ø verschrauben.

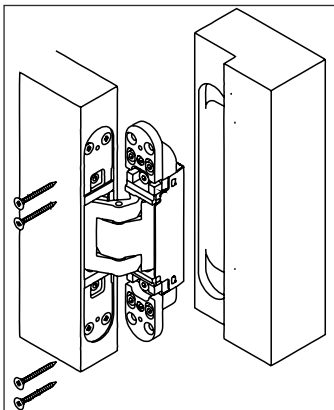

Bandrahmenteil je nach Zargentyp befestigen. Ggf. die oberen Klemmschrauben der Höhenverstellung pro Band leicht lösen.  
**Blockzarge:** Mit Holzschrauben 5 mm Ø verschrauben.

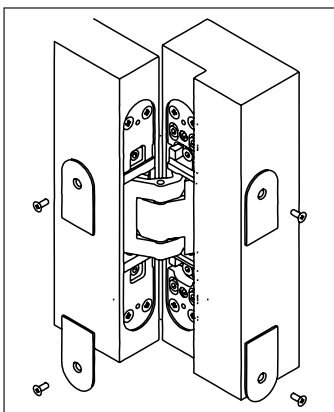

Die Abdeckplättchen mit beiliegenden, selbstschneidenden Schrauben auf Rahmen- und Flügelteil verschrauben.

Nach der Montage alle Klemm- und Befestigungsschrauben auf festen Sitz überprüfen.

## Die stufenlose 3D-Verstellung (Innensechskantschlüssel 4 mm)

Seite und Höhe +/- 3 mm, Andruck +/- 1 mm

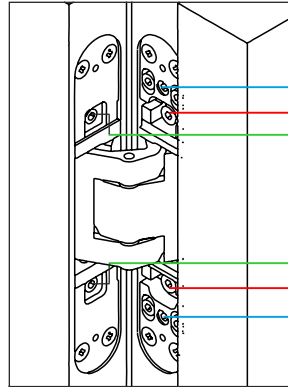

### Verstellschraube

- 1 Höhenverstellung
- 2 Andruckverstellung
- 3 Seitenverstellung

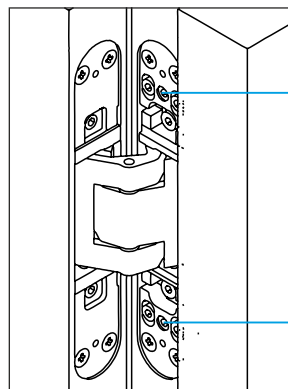

### Höhenverstellung:

- Klemmschrauben leicht lösen
- Über die untere Höhenverstellungsschraube die Tür in passende Position bringen (ggf. die obere Schraube zurückdrehen)
- Klemmschrauben fest anziehen

**Achtung !!!!**  
Bei der Höhenverstellung Türblatt mit Hebevorrichtung (oder mit Keil) hochheben.

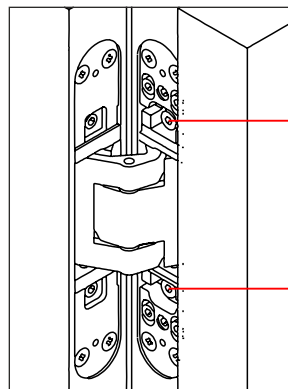

### Andruckverstellung

- Klemmschrauben leicht lösen
- Tür in passenden Andruck bringen
- Klemmschrauben wieder festziehen

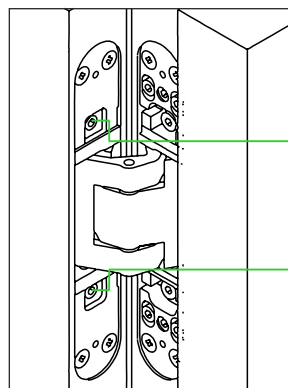

### Seitenverstellung

- Verstellspindel mit Innensechskantschlüssel verstellen
- Drehung rechts – zur Bandseite (max. 3 mm)
- Drehung links – zur Schlossseite (max. 3 mm, Flügelteil darf nicht zum Gehäuse vorstehen)